

Mjerilo: 1:1	Datum: 02.11.20.	Prezime i ime: Žure Zlatko	Tehnička škola za strojarstvo i mehatroniku, Split
Pozicija: 1	Sastavni crtež broj:	Materijal:	Č 0361
Broj crteža:		Donja ploča	

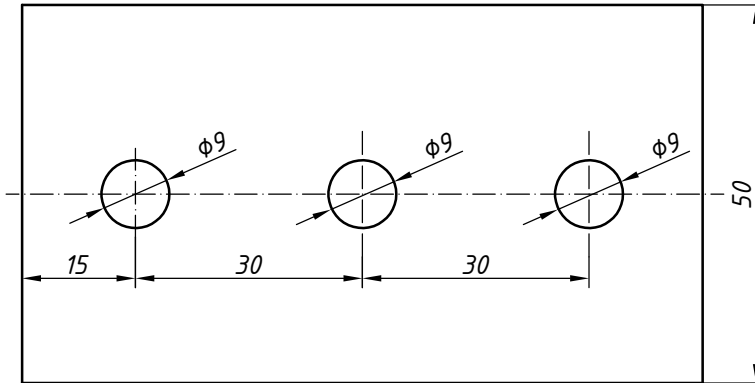

Mjerilo: 1:1	Datum: 02.11.20.	Prezime i ime: Žure Zlatko	Tehnička škola za strojarstvo i mehatroniku, Split
Pozicija: 2	Sastavni crtež broj:	Materijal:	Č 0361
Broj crteža:		Gornja ploča	

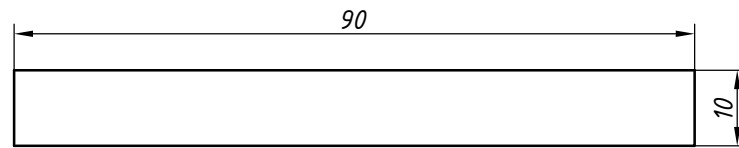
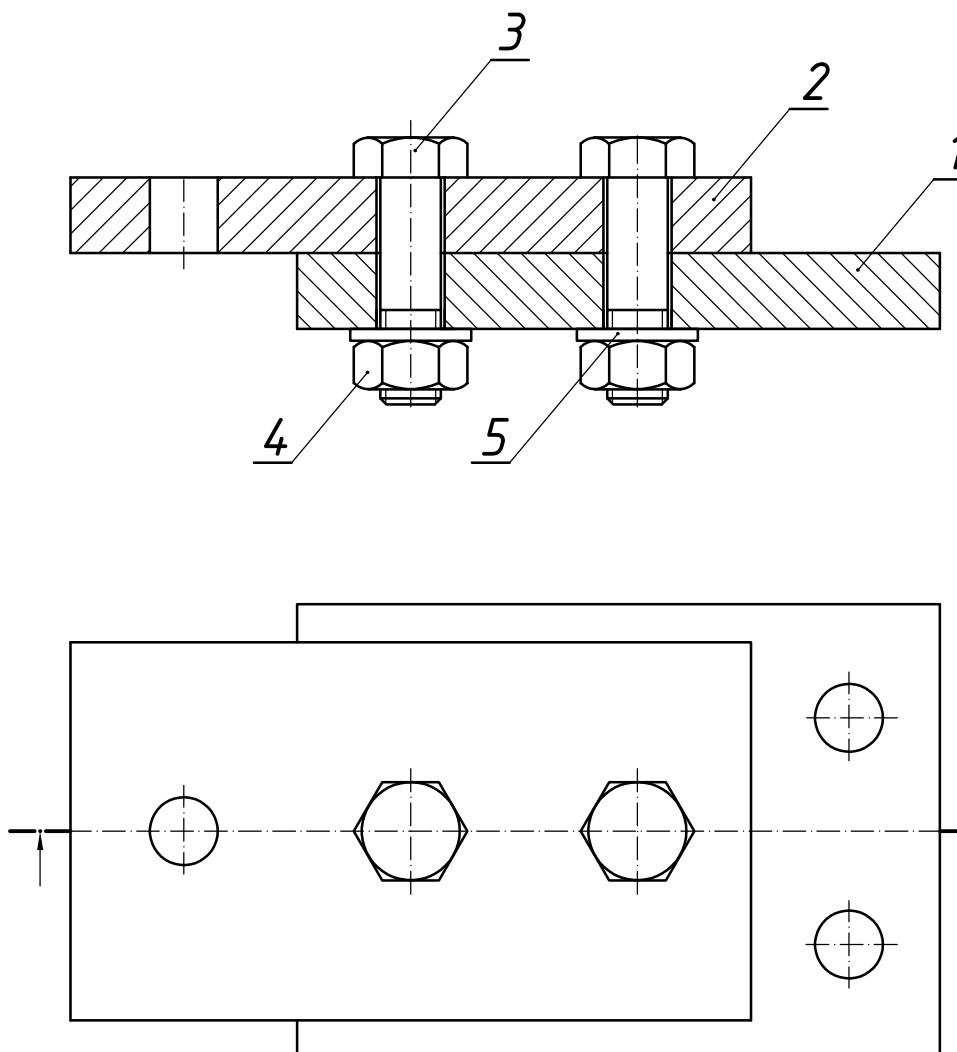

5.	Podloška	2		$\phi 8,4/\phi 16/1,6$		DIN 125
4.	Matica	2	8.8	M8		DIN 943
3.	Vijak	2	8.8	M8x30		DIN 931
2.	Gornja ploča	1	Č 0361			
1.	Donja ploča	1	Č 0361			
Poz.	Naziv dijela	Kom.	Materijal	Dimenzije	Masa	Norma/standard br.

Napomena:

	Datum	Prezime i ime	Potpis	Tehnička škola za strojarstvo i mehatroniku, Split	
Konstruirao	02.11.20.	Zlatko Žure			
Crtao	02.11.20.	Zlatko Žure			
Odobrio					
Mjerilo:	Vijčani spoj			Ukupna masa:	
1:1				List:	Ukupno:
				Program br.	

