

N7 / N6 *brušeno*

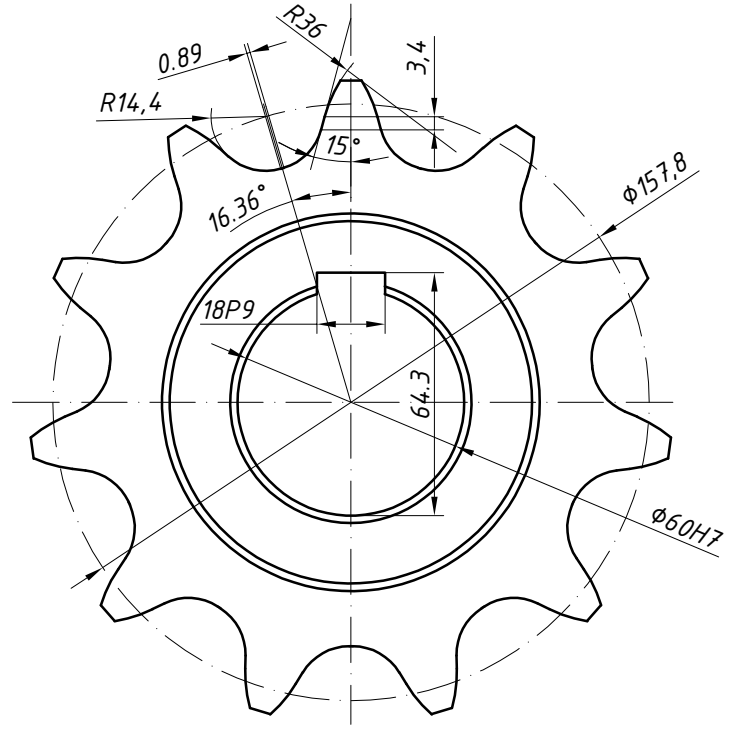
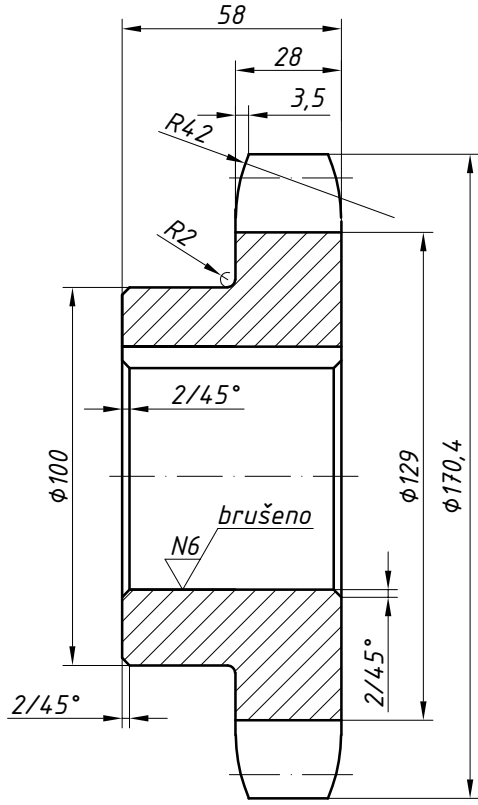

$\phi 60 H7$	+0.030
	0
18 P9	-0.018
	-0.061

Korak	44.45 mm
Broj zubaca	11
Promjer valjka lanca	27.94 mm

Mjerilo: 1:2	Datum: 06.04.20.	Prezime i ime: Žure Zlatko	Tehnička škola za strojarstvo i mehatroniku, Split
Pozicija: 5	Sastavni crtež broj:	Materijal:	Č 1530
Broj crteža:	Naziv dijela:	POGONSKI LANČANIK	